

Приложение №5 к Уведомлению запроса цен №
от «___» _____ 2019г.

Операционный директор

АО «МГЭС»

 Е.В. Колесников

« 31 » 04 _____ 2019г.

Техническое задание

1. Общие положения

- 1.1. Заказчик АО «МГЭС»
- 1.2. Предмет закупки: Поставка заготовок бронзовых втулок.

2. Перечень и объемы поставки

- 2.1. Все материалы поставляются комплектно одной партией.
- 2.2. Расходы на транспортировку поставляемых материалов до места поставки входит в стоимость заявки/предложения участника.
- 2.3. Перечень поставляемых материалов:

№ п/п	Наименование	Материал изготовления	Количество о (шт.)	Номер чертежа
1	Заготовка втулки рычага Ø 100мм	Бронза ОФ 10-1 МИ 216-54	16	5 ГТ 16405
2	Заготовка втулки серьги Ø 95мм		16	5 ГТ 16402
3	Заготовка втулки штанги м/н Ø165 мм		4	ГТН 13008/1
4	Заготовка втулки штанги м/н Ø95 мм		6	ГТН 13019/1
5	Заготовка втулки в кольце направляющего аппарата		4	ГТН 14519/1

3. Срок поставки и условия оплаты:

- 3.1. Место поставки: г. Бодайбо
- 3.2. Поставка товара осуществляется автомобильным/железнодорожным транспортом за счет средств поставщика до места поставки.
- 3.3. Товар поставляется в упакованном виде, обеспечивающей сохранность товара по количеству и качеству при транспортировке и хранению, исключающей возможность порчи, утраты и/или повреждения в период загрузки/разгрузки.
- 3.4. Срок поставки: 40 дней с момента заключения Договора.
- 3.5. Условия оплаты: оплата по факту поставки, в течение 10 (десяти) дней.

4. Общие технические требования к поставляемым материалам

4.1. Поставляемые товары должны быть новым, не бывшим в употреблении, не восстановленным. Не допускается поставка продукции, изготовленной из материалов, бывших в употреблении.

5. Гарантийные обязательства

5.1. Срок гарантии на материалы должен быть не меньше 12 месяцев.

6. Приложение.

6.1. Чертеж 5 ГТ 16405 на 1 листе.

6.2. Чертеж 5 ГТ 16402 на 1 листе.

6.3. Чертеж ГТН 13008/1 на 1 листе.

6.4. Чертеж ГТН 13019/1 на 1 листе.

6.5. Чертеж ГТН 14519/1 на 1 листе.

Разработано:

Менеджер ПТО

Согласовано:

Мастер механической группы



И.Н. Семенова



В.М. Иванов

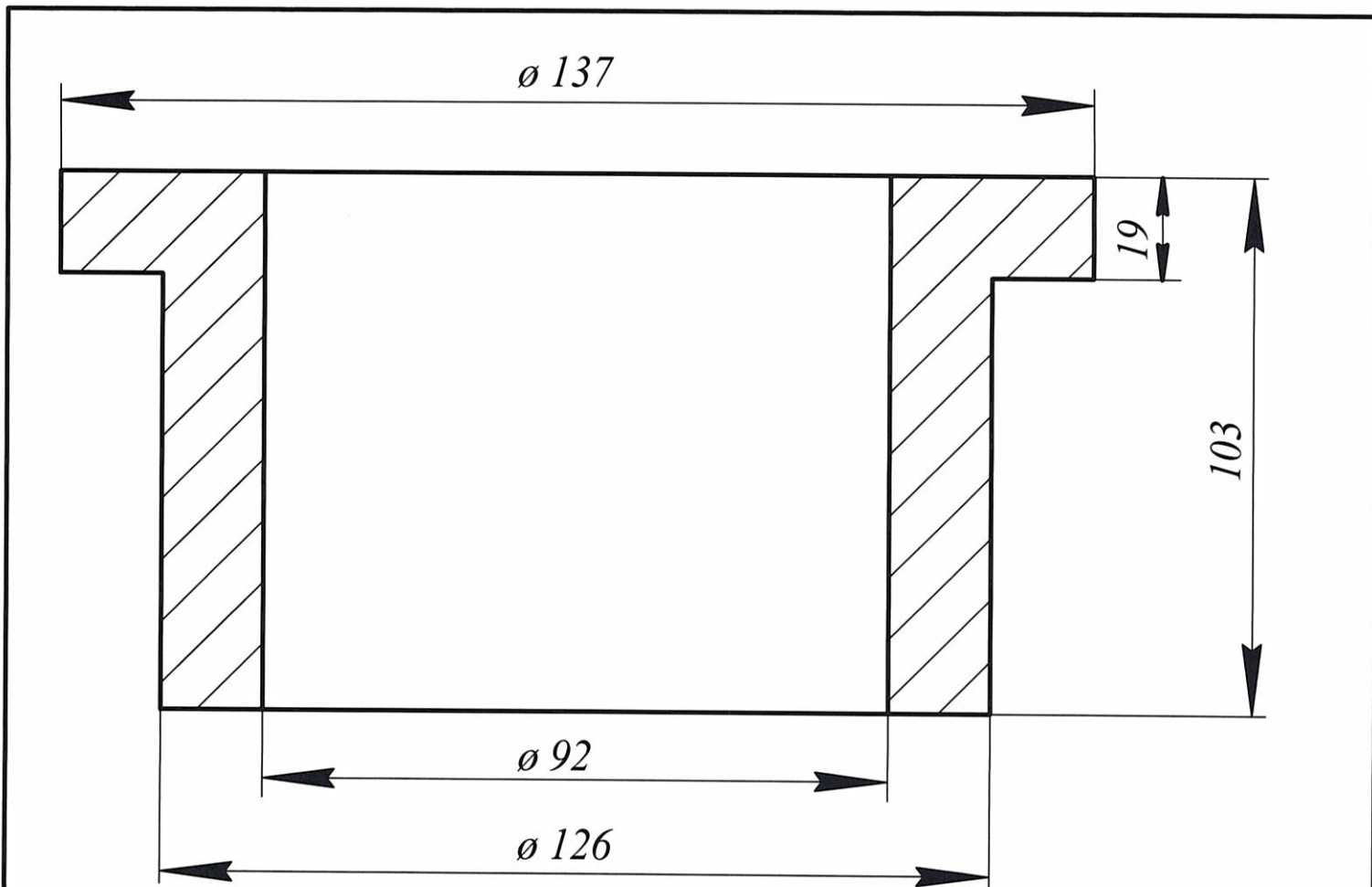

5 ГТ 16405

Гл. инженер	Смирнов А.Е.	Мамаканская ГЭС Заготовка втулки рычага Бронза ОФ 10-1 МИ 216-54
И.о. начальника ПТО	Пуляевская Т.С.	
Проверил	Иванов В.М.	
Исполнила	Нестерович Е.Ю.	

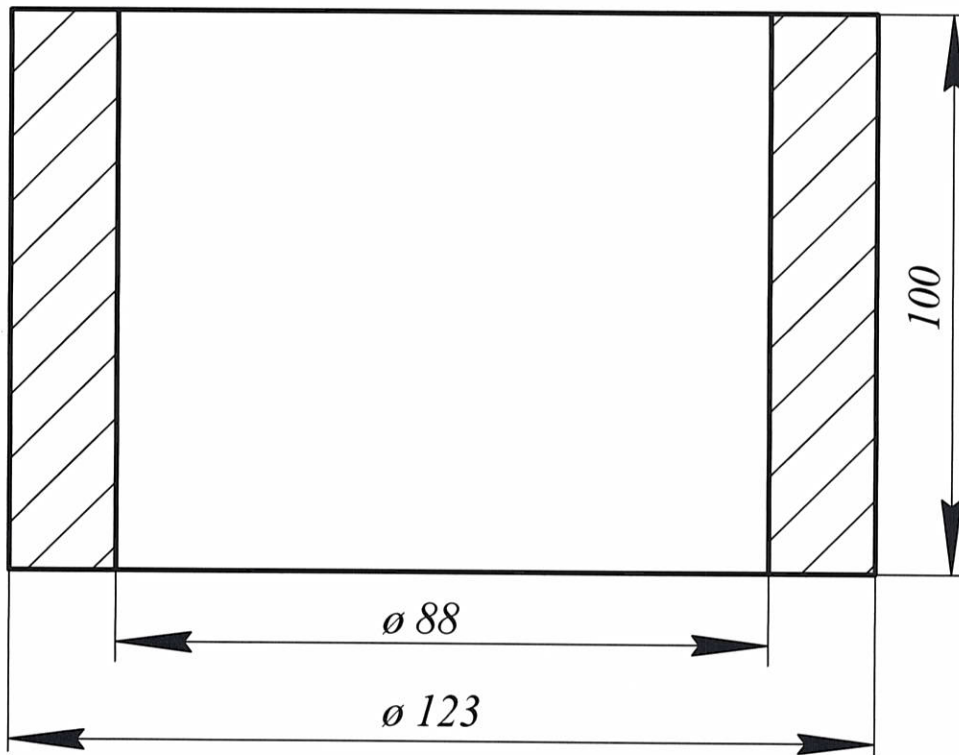

5 ГТ 16402

Гл. инженер	Смирнов А.Е.	Мамаканская ГЭС
И.о. начальника ПТО	Пуляевская Т.С.	Заготовка втулки серьги рабочего колеса Бронза ОФ 10-1 МИ 216-54
Проверил	Иванов В.М.	
Исполнила	Нестерович Е.Ю.	

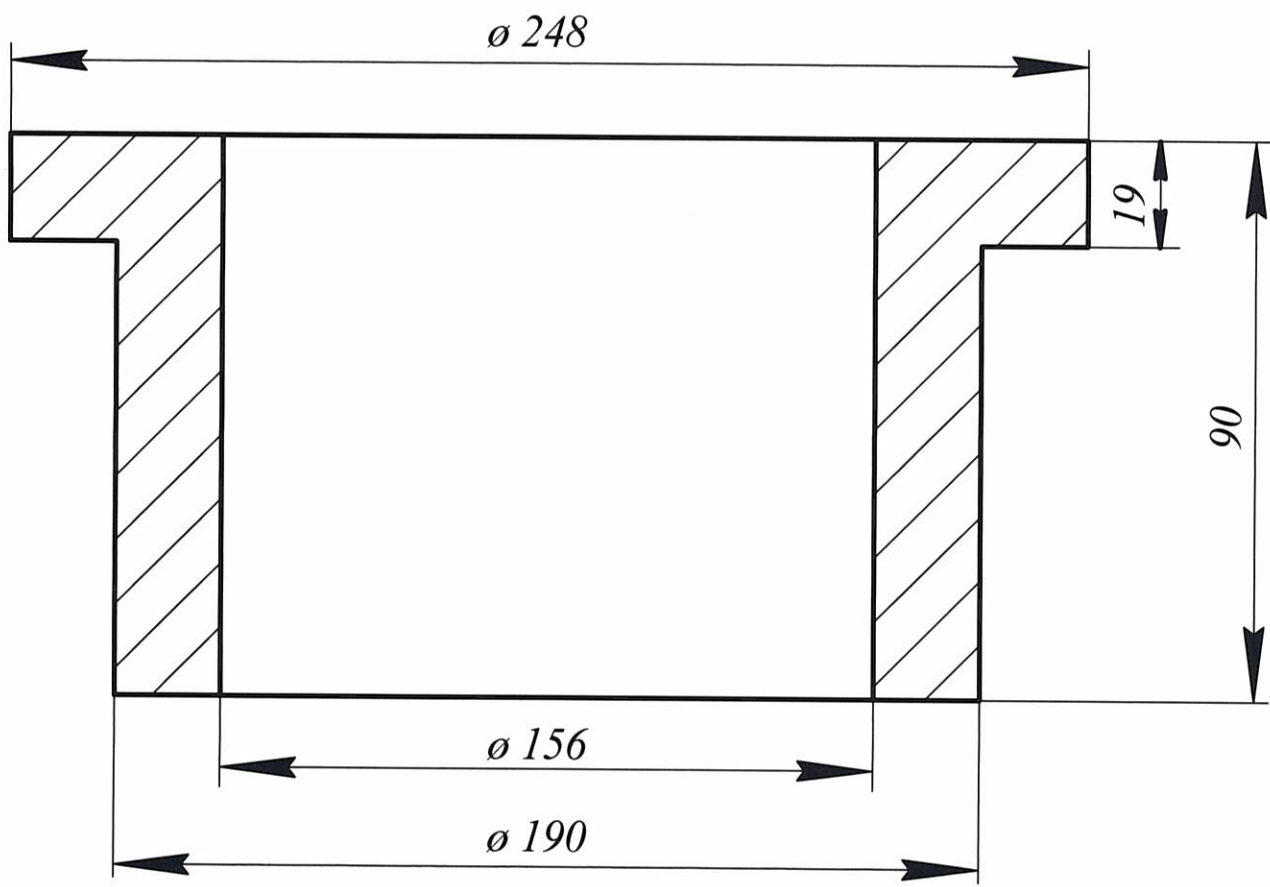

ГТН 13008/1

Гл. инженер	Смирнов А.Е.	Мамаканская ГЭС Заготовка втулки маслоприёмника Бронза ОФ 10-1 МИ 216-54
И.о. начальника ПТО	Пуляевская Т.С.	
Проверил	Иванов В.М.	
Исполнила	Нестерович Е.Ю.	

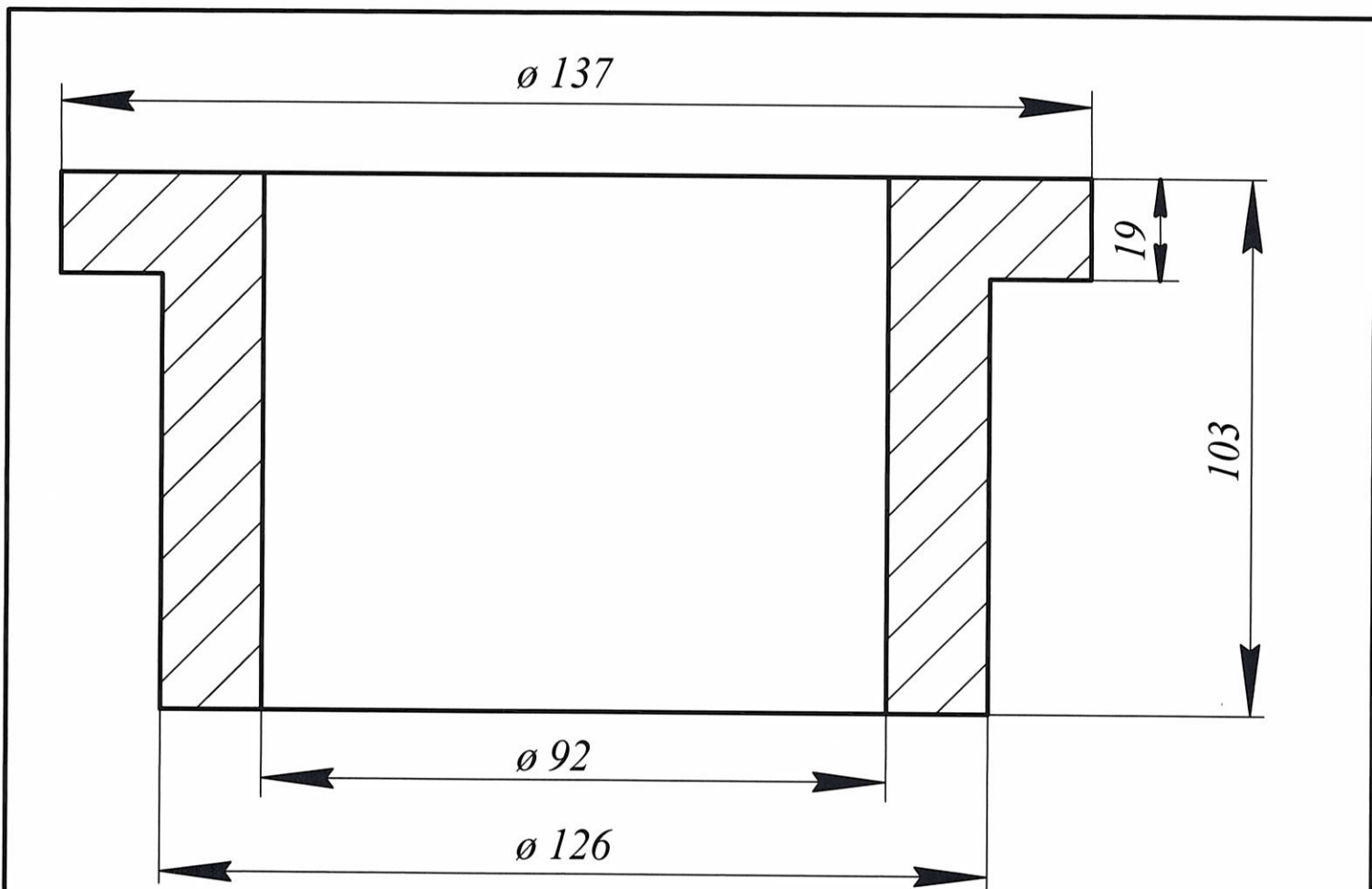

ГТН 13019/1

Гл. инженер	Смирнов А.Е.	Мамаканская ГЭС Заготовка втулки штанги в маслоприёмнике Бронза ОФ 10-1 МИ 216-54
И.о. начальника ПТО	Пуляевская Т.С.	
Проверил	Иванов В.М.	
Исполнила	Нестерович Е.Ю.	

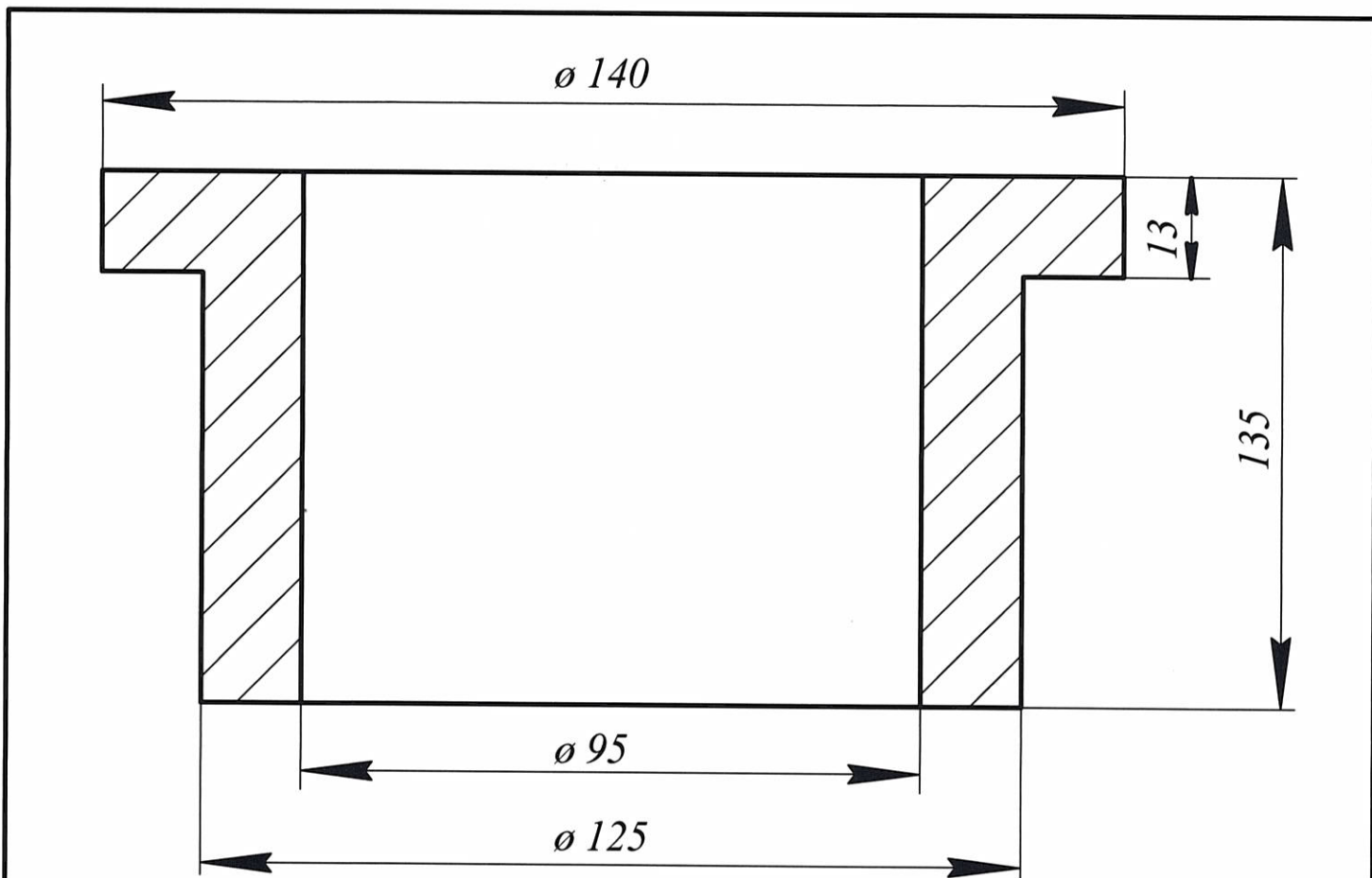

Гл. инженер	Смирнов А.Е.	<p>Мамаканская ГЭС</p> <p>Втулка в кольцо</p> <p>направляющего аппарата</p> <p>Бронза ОФ 10-1</p> <p>МИ 216-54</p>
И.о. начальника ПТО	Пуляевская Т.С.	
Проверил	Иванов В.М.	
Исполнила	Нестерович Е.Ю.	